



Инструкция по эксплуатации аэрохоккея Blazer

52.701.07.5

Игровой стол - аэрохоккей "ATOMIC BLAZER" 7 ф

Информация об изделии

Наименование/Модель: АТОМІС Blazer 7'

Товарный знак: АТОМІС

Серийный номер/артикул: 52.701.07.5

Характеристики и параметры:

Изготовитель: «ZHEJIANG JIASHAN WINJOY SPORTS CO.,LTD.» Китай

Адрес изготовителя: Адрес: NO.500, Waihuandong RD., Weitang Town, Jiashan, Zhejiang.

Китай.

Дата изготовления: май 2017 года.

Уполномоченные изготовителем лица: ООО «Спорт Сервис»

Адрес: 194354, Санкт-Петербург, Кантемировская ул., д.12, Литер А, помещение 38-Н, офис 52

Технические характеристики

1. Габариты:

- габариты аэрохоккея 213 x 122 x 82 см

- габариты упаковки 220 x 128 x 18 см

2. Дополнительное оборудование:

- электронное табло

3. Электропитание:

Переменный ток напряжение: 220 В, 60 Гц

4. Потребляемая мощность: 103 Ватт

5. В комплект входит:

- 4 биты для аэрохоккея

- 4 шайбы для аэрохоккея

EAC

Мы стремимся обеспечить лучшее качество нашей продукции, стараемся исключить возможность производственных дефектов и недостающих частей при поставке. Однако при обнаружении каких-либо проблем в отношении приобретенного изделия

ПРОСИМ НЕ ВОЗВРАЩАТЬ ИЗДЕЛИЕ НА СКЛАД

и связаться с нами:

Тел.: 1-888 -996-2729 (бесплатный номер)

Факс: 1-866-873-3531

gamerom@escaladesports.com

Вы также можете написать нам по адресу:

Escalade Sports
Customer Service Department
P.O. Box 889
Evansville, IN 47706

При запросе информации о запасных деталях просим указывать код. При обращении в компанию Escalade Sports просим указывать номер модели вашего изделия, код даты (при наличии) и номер заказываемой детали. Эти данные указаны на самом изделии, на упаковке и в настоящем руководстве.

ВАЖНОЕ ПРИМЕЧАНИЕ: ПЕРЕД НАЧАЛОМ СБОРКИ ИЗДЕЛИЯ ВНИМАТЕЛЬНО ПРОЧИТЕ ВСЕ РАЗДЕЛЫ НАСТОЯЩЕГО РУКОВОДСТВА.



ДЛЯ СБОРКИ СТОЛА ДЛЯ ХОККЕЯ BLAZER 7FT ТРЕБУЮТСЯ ДВОЕ ВЗРОСЛЫХ.

Необходимые инструменты:

T1 – ключ (входит в объем поставки)

Отвертка Phillips

Мебельная полироль и ветошь

Для сборки устройства используйте электрошуруповерт, установив низкий момент затяжки. Будьте предельно осторожны, стараясь не перетянуть шурупы и не сорвать резьбу.

Указания по сборке

Перед началом сборки убедитесь, что нижеследующие указания вам понятны:

1. Вручную установите все болты перед их затяжкой.
2. Ваше изделие может несколько отличаться от изделий, представленных на схемах и изображениях в настоящем руководстве. Перед выполнением каждого этапа сборки тщательно изучите инструкции.

ВНИМАНИЕ:

**ТЩАТЕЛЬНО ИЗУЧИТЕ ИНСТРУКЦИИ ПО СБОРКЕ И ЭКСПЛУАТАЦИИ И ПРАВИЛА ТЕХНИКИ БЕЗОПАСНОСТИ.
ДЛЯ СБОРКИ ИГРОВОГО СТОЛА ТРЕБУЮТСЯ, ПО МЕНЬШЕЙ МЕРЕ,
ДВОЕ ВЗРОСЛЫХ.**

КРЕПЕЖНЫЕ ИЗДЕЛИЯ (в масштабе 1:1)

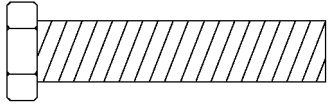

Н1 – 8 мм x 38 мм
Винт с внутр. шестигранником
(8 шт.)

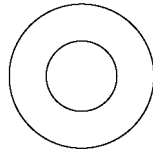

Н2 – 8 мм x 19 мм
Плоская шайба (8 шт.)

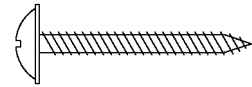

Н3-3,5 мм x 28 мм
Винт Phillips с полукруглой
головкой (12 шт.)

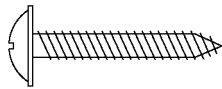

Н4- 4 мм x 25 мм
Винт Phillips с полукруглой
головкой (8 шт.)

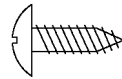

Н5 – 4 мм x 12 мм
Винт Phillips с полукруглой
головкой (4 шт.)

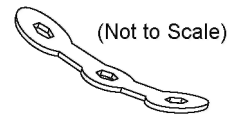

(не в масштабе)
Т1 – Ключ (1 шт.)

ДЕТАЛИ

(не в масштабе)

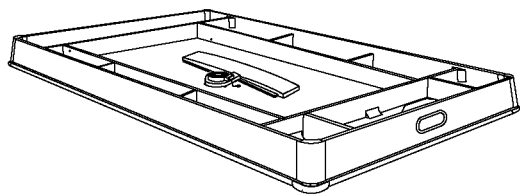

P1 – Основа игрового поля (1 шт.)

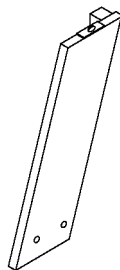

P2 – Правая ножка (2 шт.)

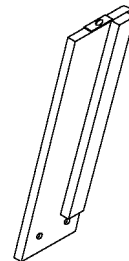

P3 – Левая ножка (2 шт.)

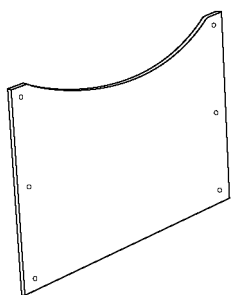

P4 – Торцевая панель (2 шт.)

ПРИМЕЧАНИЕ: Торцевые панели **P4** упакованы с обратной стороны игрового поля под плитой из стирофома.

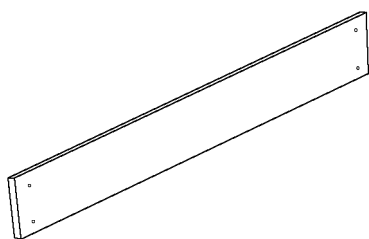

P5 – Боковая панель (2 шт.)

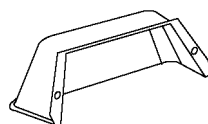

P6 - Ловушка для шайб (2 шт.)

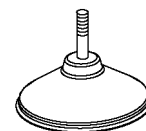

P7 – Регулятор высоты ножки (4 шт.)

КОМПЛЕКТУЮЩИЕ

(не в масштабе)

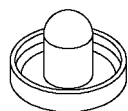

A1 – Бита (4 шт.)



A2 - Шайба (4 шт.)



A3 – Войлочная подклейка (4 шт.)

ПРИМЕЧАНИЕ: Войлочные подклейки **A3** могут быть уже приклеены на биты A1.

НЕОБХОДИМЫЕ ДЕТАЛИ:

8 шт. - Н1 Винт с шестигранной головкой	2 шт. - Р2 Правая ножка
8 шт. - Н2 Плоская шайба	2 шт. - Р3 Левая ножка
1 шт. - Р1 Основа игрового поля	1 шт. - Т1 Ключ

ШАГ 1:

Для сборки стола переверните основу игрового поля Р1 вверх ногами и положите ее на картонную крышку. Присоедините правые Р2 и левые Р3 ножки при помощи винтов с шестигранной головкой Н1 с плоскими шайбами Н2, как показано на **РИС. 1**.

Не затягивайте винты с шестигранной головкой Н1 во время этого шага до окончания Шага 3.
ВАЖНО: Убедитесь, что правые Р2 и левые Р3 ножки установлены С ВНЕШНЕЙ СТОРОНЫ опорных балок, как показано на РИС. 1.

ОСТОРОЖНО:

УБЕДИТЕСЬ, ЧТО ПРАВЫЕ Р2 И ЛЕВЫЕ Р3 НОЖКИ УСТАНОВЛЕНЫ В ТОЧНОМ СООТВЕТСТВИИ СО СХЕМОЙ.

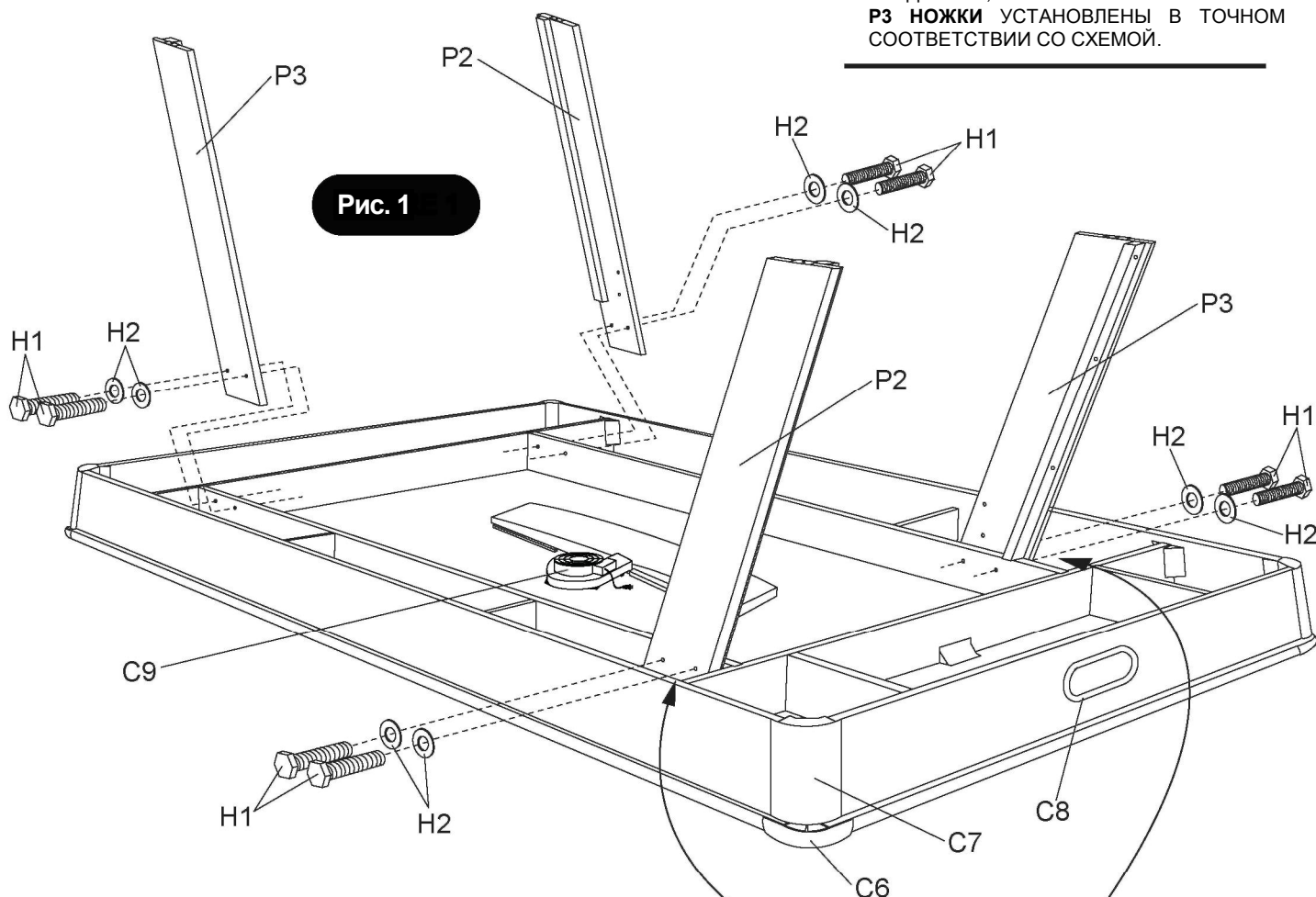

ВАЖНО: УБЕДИТЕСЬ, ЧТО ПРАВЫЕ Р2 И ЛЕВЫЕ Р3 НОЖКИ УСТАНОВЛЕНЫ С ВНЕШНЕЙ СТОРОНЫ ОПОРНЫХ БАЛОК, КАК ПОКАЗАНО НА СХЕМЕ.

НЕОБХОДИМЫЕ ДЕТАЛИ:

12 шт. - Н3 Винт Phillips с головкой с буртиком
8 шт. - Н4 Винт Phillips головкой с буртиком

2 шт. - Р4 Торцевая панель
2 шт. - Р5 Боковая панель

ШАГ 2:

Присоедините торцевые панели Р4 между правыми Р2 и левыми Р3 ножками, закрепив их винтами Н3 через готовые установочные отверстия, как показано на **РИС. 2**. Аккуратно затяните винты Н3, стараясь не сорвать резьбу.

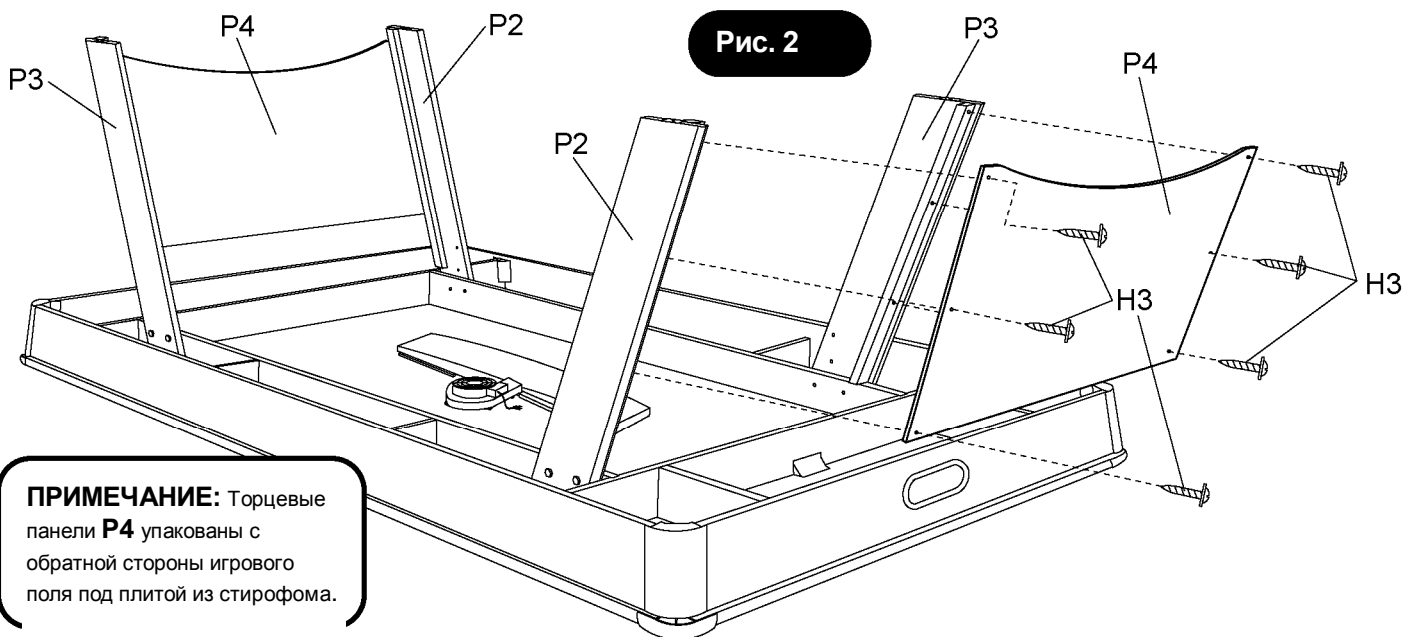

ШАГ 3:

Присоедините боковые панели Р5 с внутренней стороны между правыми Р2 и левыми Р3 ножками, закрепив их винтами Н4 через готовые установочные отверстия, как показано на **РИС. 3**. Затяните болты Н8, стараясь не сорвать резьбу. Используйте имбусовый ключ Т1 для затяжки болтов крепления ножек Н1.

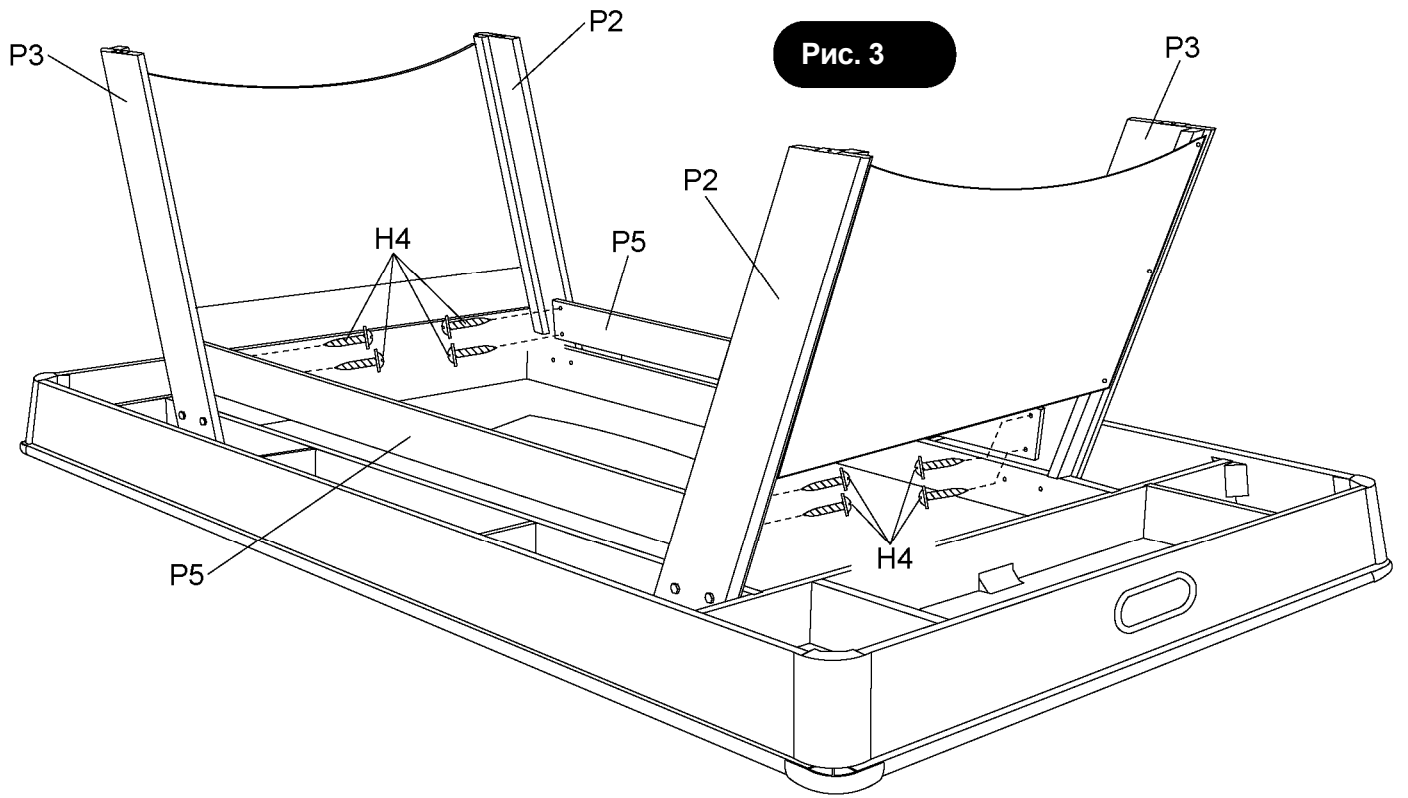

НЕОБХОДИМЫЕ ДЕТАЛИ:

4 шт. - Н5 Винт Phillips с полукругл. головкой

2 шт. - Р6 Ловушка для шайб

4 шт. - Р7 Регулятор высоты ножки

ШАГ 4:

Присоедините ловушки для шайб Р6 с внутренней стороны торцевой обвязки стола винтами Н5 через готовые установочные отверстия, как показано на **Рис. 4**

Аккуратно затяните винты Н5, стараясь не сорвать резьбу.

Ввинтите регуляторы высоты ножки Р7 в ножку в сборе, как показано на **РИС. 4**.

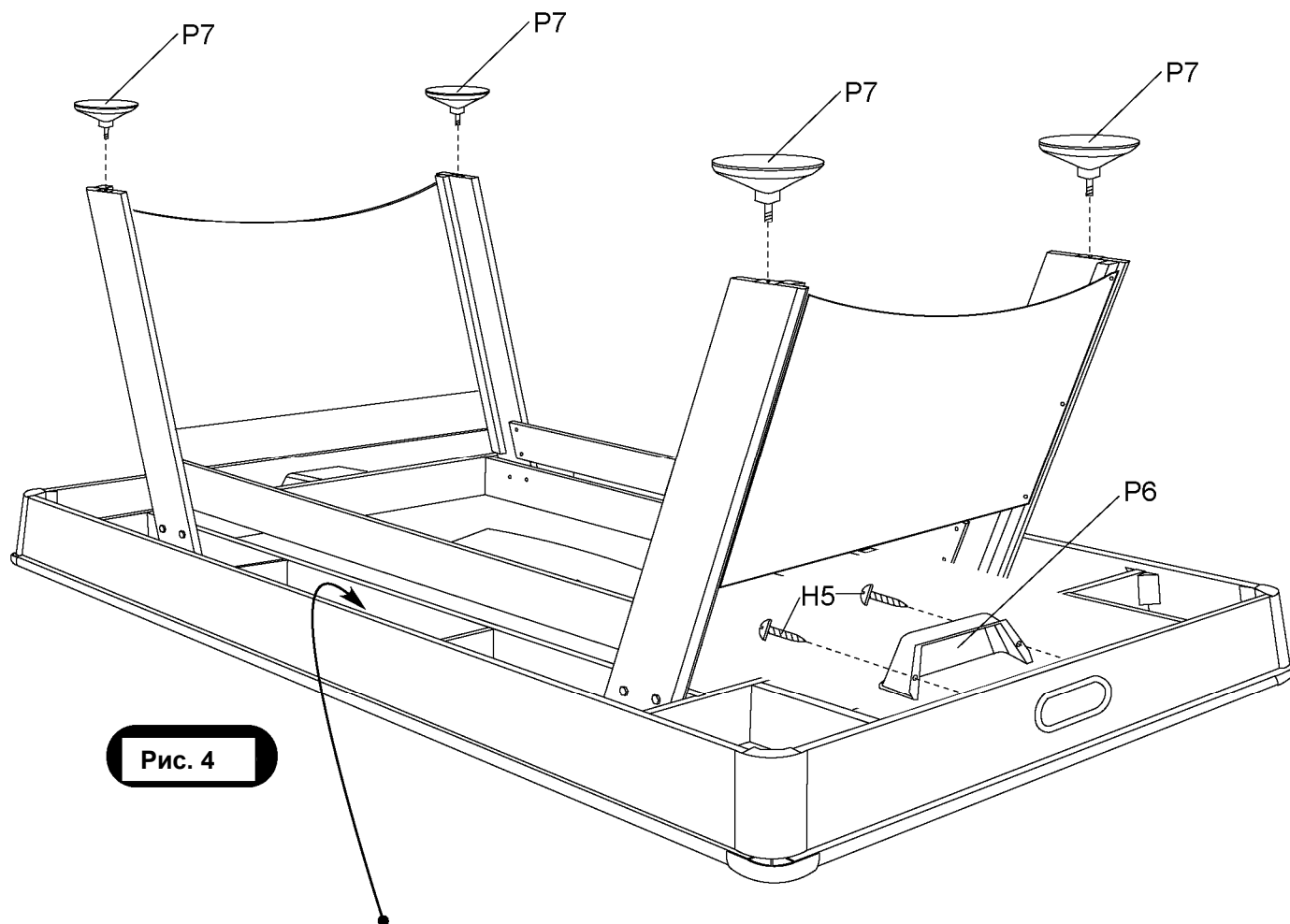

Вывинтите винт из находящегося под столом батарейного отсека при помощи небольшой отвертки Philips. Вставьте 4 (четыре) батарейки размера AA (отсутствуют в комплекте поставки), соблюдая полярность, указанную на внутренней поверхности крышки. Затем закройте крышку и закрепите ее винтом. (Если вы долгое время не планируете использовать игру, мы рекомендуем извлечь батарейки).

ВНИМАНИЕ:

ДЛЯ ВЫПОЛНЕНИЯ ЭТОГО ШАГА ПОТРЕБУЮТСЯ, ПО МЕНЬШЕЙ МЕРЕ, ЧЕТВЕРО ВЗРОСЛЫХ.

**ОСТОРОЖНО ПЕРЕВЕРНИТЕ СТОЛ И УСТАНОВИТЕ ЕГО
НА НОЖКИ. БУДЬТЕ ОСТОРОЖНЫ, СТОЛ ОЧЕНЬ
ТЯЖЕЛЫЙ.**

**НЕ ПОДНИМАЙТЕ И НЕ ПЕРЕВОРАЧИВАЙТЕ СТОЛ,
ДЕРЖАСЬ ЗА УГЛЫ, ЭТО МОЖЕТ ПРИВЕСТИ К ИХ
ПОВРЕЖДЕНИЮ.**

ШАГ 5:

Снимите с войлочной подклейки А3 защитное покрытие и прикрепите ее к бите А1 как показано на РИС. 5.

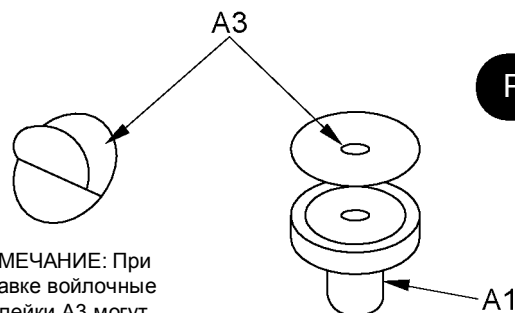

ПРИМЕЧАНИЕ: При поставке войлочные подклейки А3 могут быть уже приклеены на биты А1.

Поздравляем! Сборка игрового стола для хоккея Atomic Hockey завершена. Соблюдение нижеприведенных инструкций позволит избежать повреждений стола Atomic Hockey при его использовании и продлит срок его службы.

ЭКСПЛУАТАЦИЯ И УХОД ЗА ИГРОВЫМ СТОЛОМ

1. Подключать изделие следует только к сети питания 220 В перем. тока. Убедитесь, что шнур питания не является помехой при ваших передвижениях.
 2. Нанесите полироль-спрей для мебели на игровое поле и протрите поверхность, двигатель вентилятора при этом должен быть включен. Это позволит защитить поверхность и повысить скорость движения шайбы.
 3. При помощи строительного уровня и регуляторов высоты ножек выровняйте положение стола.
 4. Изделие предназначено для использования только **В ПОМЕЩЕНИИ**.
 5. **ЗАПРЕЩАЕТСЯ** включать двигатель вентилятора, если шнур питания поврежден.
 6. **ЗАПРЕЩАЕТСЯ** садиться, взбираться или опираться на стол.
 7. **ЗАПРЕЩАЕТСЯ** тащить стол, чтобы переместить его. Это может повредить его ножки.
 8. **ЗАПРЕЩАЕТСЯ** ставить на игровой стол напитки.
 9. Рекомендуется устанавливать стол вблизи стены. Это позволит провести шнур питания таким образом, что он **не будет препятствовать проходу**.
- Вентилятор всегда следует отключать, если стол **не используется**.

ПРАВИЛА И УСЛОВИЯ К РЕАЛИЗАЦИИ, ХРАНЕНИЮ, ТРАНСПОРТИРОВКЕ И УТИЛИЗАЦИИ

1. Игровой стол хранить в сухом помещении без резких перепадов температуры.
2. Не допускается хранение на открытом воздухе.
3. При транспортировке не бросать и не кантовать.
4. При реализации в наглядной и доступной форме довести до сведения покупателей необходимую и достоверную информацию о товаре.
5. Утилизация осуществляется в рамках действующего законодательства в соответствии с требованиями предъявляемым к утилизации.

ПРАВИЛА ИГРЫ В ХОККЕЙ:

1. Игра предназначена для игры вдвоем, при этом один игрок стоит с одной стороны стола, а второй - с другой, или вчетвером, при этом игроки стоят по двое.
2. Чтобы определить, кто начнет игру первым, подкиньте монетку. Или выполните вбрасывание в центре стола.
3. Игра начинается, когда шайба оказывается на игровой поверхности. Ударяя битами по шайбе, игроки должны попытаться поразить ворота соперника.
4. За забитую шайбу в ворота соперника игроку начисляется одно очко.
5. Условия победы: для победы игрок должен первым достичь заданного количества очков или забить больше всего шайб за отведенное время.

РАБОТА С ЭЛЕКТРОННЫМ УСТРОЙСТВОМ ПОДСЧЕТА ОЧКОВ:

1. Вывинтите винт из находящегося под столом батарейного отсека при помощи небольшой отвертки Philips. Вставьте 4 (четыре) батарейки размера AA (отсутствуют в комплекте поставки), соблюдая полярность, указанную на внутренней поверхности крышки. Затем закройте крышку и закрепите ее винтом. (если вы долгое время не планируете использовать игру, мы рекомендуем извлечь батарейки).
2. Включите устройство подсчета очков при помощи расположенного на дисплее выключателя. Вы услышите музыку, а на экране "Home and Visitor" (Хозяева и Гости) вы увидите счет "00".
3. По умолчанию продолжительность периода составляет 15 минут, но ее можно изменить на 10 минут, 5 минут или же выбрать режим "No Time Limit" (Без ограничения по времени), нажимая на кнопку MINUTES (Минуты).
4. Для начала игры нажмите кнопку START/RESET (СТАРТ/СБРОС).
5. При нажатии на кнопку START/RESET во время игры произойдет следующее:
 - На экране "Home and Visitor" загорится счет "00", а уставка времени вернется к первоначальным настройкам.
6. "Sound ON/OFF" (Звук ВКЛ./ВЫКЛ.) - Нажимая на эту кнопку во время игры, вы сможете отключать и включать звук.
7. После того как Хозяева или Гости достигнут "99" очков, счет начнет мигать, а устройство подсчета очков перестанет учитывать забитые шайбы. Сбросьте устройство подсчета очков кнопкой START/RESET.

ПРИМЕЧАНИЕ: Если в течение 15 минут не будет зафиксировано ни одной забитой шайбы, табло автоматически выключится. Вы можете его снова включить кнопкой START/RESET. Однако если вы не планируете использовать игру в течение продолжительного времени, мы рекомендуем выключать питание.

ЭЛЕКТРИЧЕСКИЕ СОЕДИНЕНИЯ

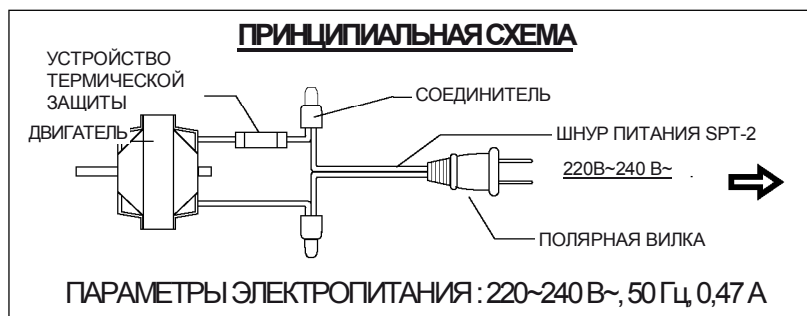
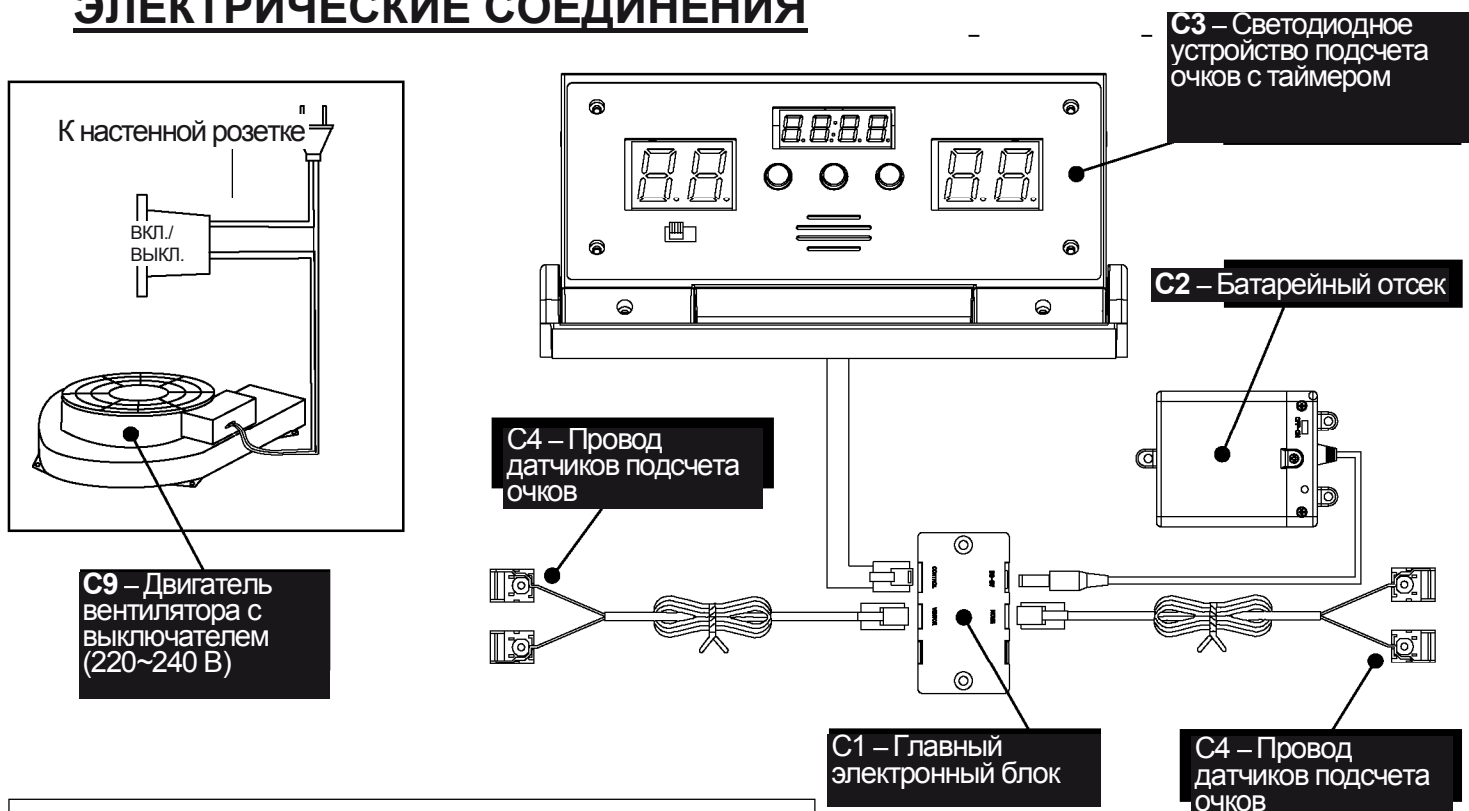

ПЕРЕЧЕНЬ ЗАПАСНЫХ ЧАСТЕЙ

Деталь	Номер детали	Обозначение	Кол-во
H1	03510WJH1	8 мм x 38 мм Винт с внутр. шестигр.	8
H2	03510WJH2	8 x 19 мм Плоская шайба	8
H3	03510WJH3	3,5 x 28 мм Винт Phillips с головкой с буртиком	12
H4	03510WJH4	4 x 25 мм Винт Phillips с головкой с буртиком	8
H5	03510WJH5	4 x 12 мм Винт Phillips с полукруглой головкой	4
T1	03510WJT1	Ключ	1
P1	03510WJP1	Основа игрового поля (без двигателя)	1
P2	03510WJP2	Правая ножка	2
P3	03510WJP3	Левая ножка	2
P4	03510WJP4	Торцевая панель	2
P5	03510WJP5	Боковая панель	2
P6	03510WJP6	Ловушка для шайб	2
P7	03510WJP7	Регулятор высоты ножки	4
A1	03510WJA1	Бита	4
A2	03510WJA2	Шайба	4
A3	03510WJA3	Войлочная подклейка	4
C1	03510WJC1	Главный электронный блок	1
C2	03510WJC2	Батарейный отсек	1
C3	03510WJC3	Светодиодное устройство подсчета очков с таймером	1
C4	03510WJC4	Провод датчиков подсчета очков	2
C5	03510WJC5	-----	0
C6	03510WJC6	Угловые пластмассовые колпаки	4
C7	03510WJC7	Угловые пластмассовые стойки	4
C8	03510WJC8	Желоб для возврата шайбы	2
C9	03510WJC9	Двигатель вентилятора с выключателем (220-240 В)	1
K1	03510WJK1	Комплект крепежных изделий	1
M1	03510WJM1	Руководство пользователя	1